

exquisit

**Standmixer
Blender
Mixeur plongeant
MS 3002 wes**



21271

**GEBRAUCHSANWEISUNG
INSTRUCTION MANUAL
LES INTRUCTIONS
GEBRUIKSAANWIJZING**

Mit QR-Codes schnell und bequem zu allen Informationen

Was sind QR-Codes?

QR-Codes (QR-Quick Response resp. schnelle Antwort) sind grafische Codes, die mithilfe einer Smartphone-Kamera eingelesen werden und schnell und bequem zu weiteren Informationen führen (Bsp. Internetseite, Produktevideo oder Kontaktdaten).

Und so funktioniert es

Zum Scannen der QR-Codes benötigen Sie lediglich ein Smartphone, ein QR-Code Reader App (kostenlos im App-Store erhältlich) sowie eine Internetverbindung. *



21271

*Beim Ausführen des QR-Code-Readers können abhängig von Ihrem Tarif Kosten für die Internet-Verbindung entstehen.

Sehr geehrte Kunden,

wir danken Ihnen für den Kauf unseres Gerätes.

Sie haben gut gewählt. Ihr Exquisit – Gerät wurde für den Einsatz im privaten Haushalt gebaut und ist ein Qualitätserzeugnis, das höchste technische Ansprüche mit praxisgerechtem Bedienkomfort verbindet – wie andere Exquisit – Geräte auch, die zur vollen Zufriedenheit ihrer Besitzer in ganz Europa arbeiten.

Lesen Sie diese Gebrauchsanleitung bitte sorgfältig vor der ersten Inbetriebnahme durch. Es beinhaltet wichtige Sicherheitsanweisungen und Informationen bezüglich der Installation, des Betriebs und der Wartung des Geräts. Eine richtige Handhabung trägt zu einer effizienten Nutzung bei und minimiert den Energieverbrauch während des Betriebs.

Die falsche Nutzung könnte zu gefährlichen Situationen führen, besonders für Kinder. Bewahren Sie diese Gebrauchsanleitung für den späteren Gebrauch auf. Geben Sie sie an jeden zukünftigen Besitzer dieses Produkts weiter. Bei Zweifeln bezüglich Fragen oder Themen, die nicht ausführlich in dieser Anleitung beschrieben sind, kontaktieren Sie bitte Ihren Händler, einen autorisierten Techniker oder gehen Sie auf unsere Webseite www.ggv-service.de

Der Hersteller arbeitet stets an der Entwicklung aller Typen und Modelle. Bei allen Typen und Modellen sind Änderungen an Design, Eigenschaften und Ausrüstung ohne vorherige Mitteilung vorbehalten.

Verwendungszweck

Das Gerät ist ausschließlich zum Zerhacken und Mixen von Nahrungsmittel konzipiert. Der Standmixer ist ausschließlich für den Privatgebrauch bestimmt und nicht für den gewerblichen Bereich geeignet.

Verwenden Sie den Standmixer nur wie in dieser Bedienungsanleitung beschrieben. Jede andere

Verwendung gilt als nicht bestimmungsgemäß und kann zu Sachschäden oder sogar zu Personenschäden führen.

Der Hersteller oder Händler übernimmt keine Haftung für Schäden, die durch nicht bestimmungsgemäßen oder falschen Gebrauch entstanden sind.

Inhalt

| | | |
|------|---|---|
| 1 | Sicherheitsanweisungen | 7 |
| 1.1 | Erklärung der Sicherheitshinweise | 7 |
| 1.2 | Allgemeine Sicherheitsanweisungen | 7 |
| 1.3 | Sicherheit von Kindern | 8 |
| 2 | Spezielle Sicherheitshinweise für dieses Gerät | 8 |
| 3 | Vor dem ersten Gebrauch | 9 |
| 3.1 | Zerkleinerer | 10 |
| 3.2 | Benutzung des Mixstabes und des Schneebesens..... | 11 |
| 3.3 | Verwendung des Multizerkleinerers | 11 |
| 4 | Reinigung und Aufbewahrung | 12 |
| 5 | Technische Daten | 14 |
| 6 | Altgeräteentsorgung | 14 |
| 7 | Allgemeine Garantiebedingungen..... | 15 |
| 8 | Safety instructions | 20 |
| 8.1 | Explanation of the safety | 20 |
| 8.2 | General safety instructions | 20 |
| 9 | Special safety instructions for this device..... | 21 |
| 10 | Before using for the first time | 21 |
| 10.1 | Grinder | 22 |
| 10.2 | Using the mixing rod and the whisk..... | 23 |
| 10.3 | Using the multi-grinder..... | 23 |
| 11 | Cleaning and storage | 24 |
| 12 | Technical Data | Fehler! Textmarke nicht definiert. |
| 13 | Disposal..... | Fehler! Textmarke nicht definiert. |
| 14 | General Warranty Conditions | 26 |
| 15 | Recommandations de sécurité . | Fehler! Textmarke nicht definiert. |
| 16 | Déclaration des recommandations de sécurité..... | 31 |
| 16.1 | Recommandations générales de sécurité..... | 31 |
| 1 | Consignes de sécurité spécifiques pour cet appareil | 32 |
| 17 | Avant la première utilisation | 33 |
| 17.1 | Hachoir..... | 34 |
| 17.2 | Utilisation du pied mixeur et du fouet | 35 |

| | | |
|------|--|----|
| 17.3 | Utilisation du multihachoir..... | 35 |
| 18 | Nettoyage et stockage | 36 |
| 19 | Caractéristiques techniques | 38 |
| 20 | Mise au rebut des anciens appareils..... | 38 |
| 21 | veiligheidsvoorschriften..... | 42 |
| 21.1 | Uitleg van de veiligheid..... | 42 |
| 21.2 | Algemene veiligheidsinstructies | 42 |
| 22 | Speciale veiligheidsinstructies voor dit apparaat..... | 43 |
| 23 | Voor het eerste gebruik | 44 |
| 23.1 | Hakselaar..... | 44 |
| 23.2 | Gebruik van de staafmixer en de klopper | 45 |
| 23.3 | Gebruik van de multihakselaar..... | 46 |
| 24 | Schoonmaken en bewaren..... | 47 |
| 25 | Technische gegevens | 48 |
| 26 | verwijdering van oude | 48 |
| 27 | Algemene garantievoorwaarden | 49 |

Lieferumfang/Geräteteile

1. Verschluss
2. Geschwindigkeitsknopf 1
3. Geschwindigkeitsknopf 2
4. Abdeckung
5. Gehäuse
6. Mixstab
7. Deckel mit Motor
8. Klinge
9. Behälter
10. Schneebesens Antrieb
11. Schneebesens
12. Wandhalterung
13. Zubehöralterung

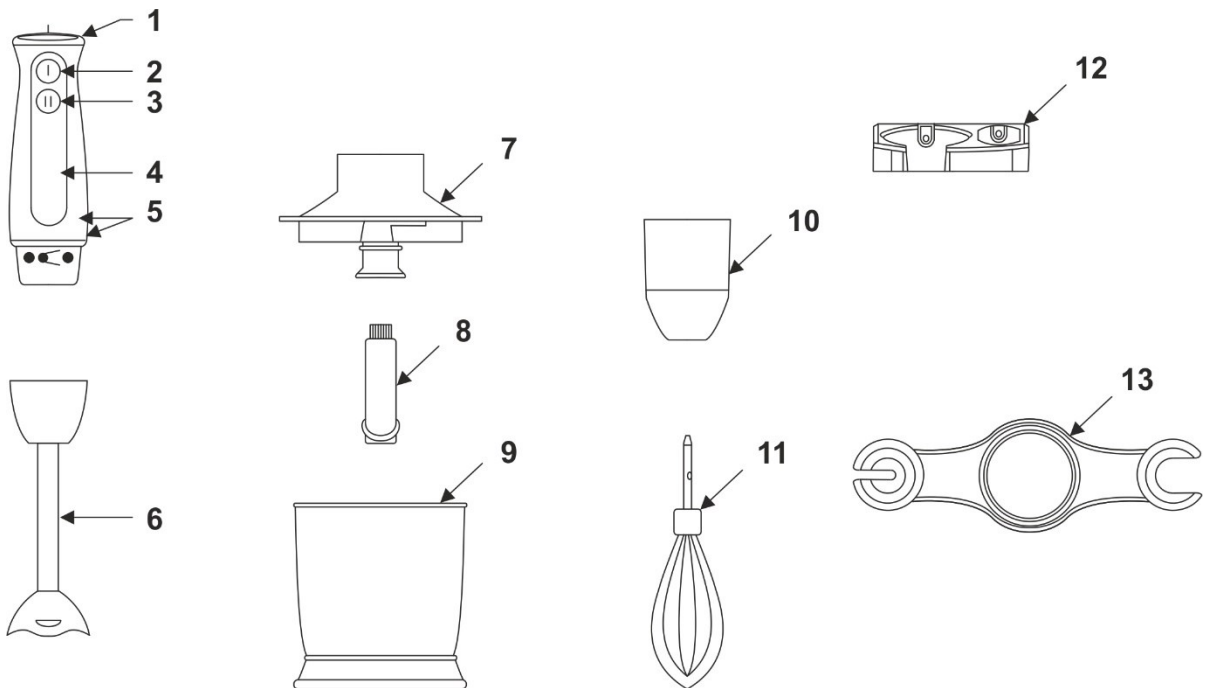

1 Sicherheitsanweisungen

1.1 Erklärung der Sicherheitshinweise

Alle Sicherheitsanweisungen in dieser Anleitung sind mit einem Warnsymbol gekennzeichnet. Sie geben mögliche Gefahren frühzeitig an. Es ist unerlässlich diese Informationen zu lesen und zu befolgen.

Erläuterung der Sicherheitsanweisungen: Die folgenden Symbole und Warnungen werden in dieser Gebrauchsanweisung, auf dem Standmixer oder auf der Verpackung angegeben.



WARNUNG

Bezieht sich auf eine gefährliche Situation, die zum Tod oder einer schweren Verletzung führen kann!



ACHTUNG

Bezieht sich auf eine gefährliche Situation, die zu einer leichten oder mittelschweren Verletzung führen kann.

WICHTIG

Beschreibt eine Situation, die einen erheblichen Schaden am Eigentum oder an der Umgebung verursachen kann.

1.2 Allgemeine Sicherheitsanweisungen

- Vermeiden Sie Verletzungen und Schäden, indem Sie das Gerät nur verpackt transportieren.
- Montieren und verbinden Sie das Gerät nur gemäß den Anweisungen in dieser Gebrauchsanleitung. Der Stecker muss nach der Installation zugänglich sein. Im Notfall ziehen Sie sofort den Stecker des Geräts.



WARNUNG

Berühren Sie beim Verbinden oder Entfernen nicht den Stecker und das Stromversorgungskabel mit nassen oder feuchten Händen.



WARNUNG

Nach der Entfernung der Verpackung überprüfen Sie, dass alle Geräteteile sowie das Zubehör geliefert wurden. Im Zweifelsfall verwenden Sie es nicht und kontaktieren Sie einen qualifizierten Techniker. Die Verpackungsmaterialien (Kunststoffbeutel, Styropor, Metallklammern etc.) dürfen nicht in Reichweite von Kindern hinterlassen werden, da sie mögliche Gefahrenquellen darstellen und gemäß den geltenden Vorschriften entsorgt werden müssen.

1.3 Sicherheit von Kindern



WARNUNG

Das Gerät muss außerhalb der Reichweite von Tieren, Kindern oder Personen, die es nicht verwenden können, aufbewahrt werden. Lassen Sie das Gerät nicht unbeaufsichtigt, wenn es mit einer Stromquelle verbunden ist.

Ergreifen Sie die notwendigen Vorsichtsmaßnahmen, um Kinder am Spielen mit dem Gerät zu hindern.

- Das Gerät kann von Kindern über acht Jahren und von Menschen, deren physische, mentale oder emotionale Leistungsfähigkeit beschränkt oder beeinträchtigt ist oder denen die Erfahrung oder das Wissen fehlt nur verwendet werden, wenn sie beaufsichtigt werden, nachdem sie Anweisungen über die sichere Verwendung des Geräts erhalten haben und sie die Gefahren verstehen.
- Die Reinigung und die Wartung, die vom Benutzer durchgeführt werden muss, darf nicht von Kindern durchgeführt werden, sofern sie nicht beaufsichtigt werden.
- Dieses Gerät kann von Kindern über acht Jahre und älter und von Personen mit physischen, sensorischen oder mentalen Einschränkungen oder denen die Erfahrung sowie das Wissen fehlt

verwendet werden, wenn sie ordnungsgemäß beaufsichtigt werden oder wenn sie Anweisungen bezüglich der sicheren Verwendung des Geräts erhalten haben und sie die entsprechenden Gefahren verstehen. Kinder sollten nicht mit dem Gerät spielen. Die Reinigung und die Wartung sollten nicht von Kindern durchgeführt werden, es sei denn, sie sind älter als 8 Jahre und werden beaufsichtigt.

2 Spezielle Sicherheitshinweise für dieses Gerät



WARNUNG:

Die Aufsätze und die Messer sind sehr scharf! Gehen Sie deshalb sehr sorgfältig mit diesen Teilen um! Es besteht

Verletzungsgefahr!

- Das Motorgehäuse darf nicht nass werden.
- Vor dem Auswechseln von Zubehör oder Zusatzteilen, das Geräte ausschalten und vom Stromnetz trennen.
- Beim zusammen bauen oder auseinander nehmen des Gerätes, vom Stromnetz trennen.



WARNUNG

- Ein defektes Gerät nur durch einen autorisierten Fachmann reparieren lassen. Um Gefährdungen zu vermeiden, ein defektes Netzkabel nur vom Hersteller, unserem Kundendienst oder einer ähnlich qualifizierten Person durch ein gleichwertiges Kabel ersetzen lassen.
- Kinder dürfen das Gerät nicht benutzen. Sie könnten sich durch die Messer verletzen.
- Kinder vom Gerät und seine Anschlussleitung fernhalten.
- Kinder dürfen nicht mit dem Gerät spielen.
- Geräte können von Personen mit reduzierten physischen, sensorischen oder mentalen Fähigkeiten oder Mangel an Erfahrung und/oder Wissen benutzt werden, wenn sie beaufsichtigt oder bezüglich des sicheren **Gebrauchs des Gerätes** unterwiesen wurden und die daraus resultierenden Gefahren verstanden haben.

3 Vor dem ersten Gebrauch

ACHTUNG:

- Das Gerät ist nicht geeignet für harte Speisen wie z. B. Eiswürfel, Muskatnüsse oder große Stücke Blockschokolade. Das Messer kann dadurch zerstört werden!
1. Alle Teile aus der Verpackung entnehmen und auf Schäden prüfen.
 2. Alle Teile vor der ersten Benutzung reinigen. Kapitel „Reinigung und Aufbewahrung“

Zubehör montieren

Mixstab anbringen

1. Das Motorgehäuse (2) auf den Mixstab (3) (siehe Abb. A) aufsetzen.
2. Das Motorgehäuse, im Uhrzeigersinn, bis zum Anschlag eindrehen.

Mixstab abnehmen

Durch eine kurze Drehung den Mixstab entfernen.

Schneebesen

Schneebesen einsetzen

Den Schneebesenadapter durch den Mixstab ersetzen.

1. Durch mässigen Druck den Schneebesen in die Antriebswelle einrasten.
1. 2. Das Motorgehäuse auf den Adapter setzen.
2. Das Motorgehäuse, im Uhrzeigersinn, bis zum
3. Anschlag fest drehen. Den festen Sitz kontrollieren.

3.1 Zerkleinerer



WARNUNG

Das Multimesser ist sehr scharf!
Es besteht **Verletzungsgefahr!**

- Das Messer vorsichtig auf die Metallachse im Behälter setzen.
- Den Deckel gerade auf dem Behälter legen und drehen.
- Das Motorgehäuse auf dem Deckel setzen und durch eine Drehung im Uhrzeigersinn verriegeln

Funktion und Zubehör

Anwendungshinweise

- Das Gerät ist nur für das Pürieren bzw. Mixen von Speisen und Getränken, bzw. in Verbindung mit dem
- Multizerkleinerer zum Hacken vorgesehen.
- Zerkleinern Sie große Stücke fester Speisen vor dem
- Pürieren (max. Ø 1,5 cm) und geben Sie etwas Flüssigkeit hinzu.
- Das Gerät ist nur für die Verarbeitung kleinerer
- Mengen ausgelegt! Füllen Sie deshalb nur maximal die angegebenen Mengen in den Behälter!
- Passen Sie die Füllmenge dem Schäumverhalten des Mixgutes an. Verringern Sie ggf. die Menge.
- Beachten Sie ein Nachlaufen des Motors nach dem Ausstellen.

Kurzzeitbetrieb

Das Gerät ist für einen Kurzzeitbetrieb von maximal 60 Sekunden geeignet. Lassen Sie es vor erneutem Gebrauch ca. 60 Sekunden abkühlen.

- Bearbeiten Sie keine heißen Speisen. Es besteht die Gefahr sich an heißen Flüssigkeiten zu verletzen. Zudem sind die Zubehörteile nur für eine Temperatur bis 60°C geeignet.

Geschwindigkeitsknopft (2/3)

Stufe 1: Sie erreichen die minimale Geschwindigkeit. Sie ist nicht regelbar.

Stufe 2: Sie erreichen die maximale Geschwindigkeit. Sie ist nicht regelbar.

Mixstab (6)

Zum Mixen und Rühren von Shakes, Getränken, Omeletteteig, Soßen, Pürieren von Suppen und Saucen
Stufe 1 oder Stufe 2 max. 1 Min.

Schneebeesen (11)

Zum Schlagen von Sahne, Eischnee, Pudding, Aufschlagen von Soßen, Biskuitteig und sonstigen luftigen, schaumigen Speisen Stufe 1 oder Stufe 2 max. 1 Min.

Multizerkleinerer (8)

Zum Zerhacken, Zerkleinern von z. B. Zwiebeln, Nüsse, Kräuter usw. Stufe 1 oder Stufe 2 max. 1 Min.

Gerät ausschalten

- Das Gerät schaltet sich aus, wenn Sie die Taste (2/3) loslassen.
- Warten Sie immer den Stillstand des Messers am Mixstab /
- Multizerkleinerer bzw. des Schneebesens ab!
- Ziehen Sie den Netzstecker nach dem Gebrauch aus der Steckdose

3.2 Benutzung des Mixstabes und des Schneebesens

1. Achten Sie darauf, dass der Netzstecker nicht eingesteckt ist! Wickeln Sie das Netzkabel vollständig ab.
2. Wählen Sie ein Zubehör aus. Beachten Sie dazu den Abschnitt „Zubehör montieren“.
3. Beachten Sie die Hinweise oben im Abschnitt „Anwendungshinweise“.
4. Füllen Sie das Mixgut in den Mixbecher. Tauchen Sie den Mixstab bzw. den Schneebesen ganz ein.
5. Fassen Sie das Gerät so an, dass Sie mit den Fingern die Geschwindigkeitsstufen (2/3) bedienen können.
6. Stecken Sie den Netzstecker in eine vorschriftsmäßig installierte Schutzkontakt-Steckdose.
4. Drücken Sie eine der Tasten (2/3) der Stufenschaltung.
7. Bewegen Sie den Mixstab bzw. den Schneebesen auf und ab.

3.3 Verwendung des Multizerkleinerers

Achten Sie darauf, dass der Netzstecker des Gerätes **nicht** in die Steckdose eingesteckt ist!

1. Montieren Sie den Multizerkleinerer wie im Abschnitt „Zubehör montieren / Zerkleinerer“ beschrieben.
2. Stellen Sie den Multizerkleinerer auf eine ebene Fläche.
3. Schneiden Sie das Mixgut vorher in kleine Stücke. Befüllen Sie den transparenten Behälter (9). Befüllen Sie den
4. Behälter nicht komplett, sondern maximal bis zu $\frac{3}{4}$ des gesamten Behälterfassungsvermögens. Beachten Sie dazu die u. g. Tabelle.

Tabelle

- Gekochte Eier geschält, geviertelt 300g (1/4 Stücke) 10 Sek.
- Kräuter 150g 15 Sek.
- Haselnüsse ohne Schale! 200g 15 Sek.
- Mandeln ohne Schale! 200g 15 Sek.
- Knoblauch geschält 200g 15 Sek.
- Zwiebeln 2 cm große Stücke 250g 15 Sek.
- Petersilie waschen, entstielen 60g 10 Sek.
- Brot (Paniermehl) 2 cm große Stücke 40g 15 Sek. oder Puls
- Fleisch 2 cm große Stücke 250-400g 15 Sek.
- Parmesan 1 cm große Stücke 100g 15-20 Sek.

Es können natürlich auch hier nicht aufgeführte Speisen zerkleinert werden. Um die maximale Zeit für eine hier nicht aufgeführte Speise zu ermitteln, vergleichen Sie den Grad der Härte, d. h. ein Apfel ist etwa so fest wie eine Zwiebel.

1. Verschließen Sie den Behälter mit dem Deckel wieder, die Ausparungen am unteren Deckelrand und am oberen Behälterrand müssen ineinandergreifen.
3. Setzen Sie das Motorgehäuse auf die obere Öffnung des Deckels und drehen Sie es auf dem Multizerkleinerer fest.
4. Stecken Sie den Netzstecker in eine vorschriftsmäßig installierte Schutzkontaktsteckdose. Lassen Sie den Multizerkleinerer während des Betriebes und bis zur Entnahme des Multimessers (8) auf der Fläche stehen.
5. Halten Sie den Multizerkleinerer mit einer Hand fest.
6. Drücken Sie eine der Tasten der Stufenschaltung.

Nach der Benutzung

- Lösen Sie das Motorgehäuse vom Multizerkleinerer durch leichtes drehen und ziehen Sie es vom Deckel ab.
- Nehmen Sie den Deckel ab und ziehen Sie das Multimesser vorsichtig heraus.

Das Multimesser ist sehr scharf!
Es besteht **Verletzungsgefahr!**

- Füllen Sie den Inhalt des Behälters in ein entsprechendes Gefäß oder auf einen Teller.

4 Reinigung und Aufbewahrung



WARNUNG

Gehen Sie sorgfältig mit diesen Teilen um! Es besteht **Verletzungsgefahr!**

- Ziehen Sie immer den Netzstecker vor der Reinigung!
- Das Motorgehäuse auf keinen Fall zum Reinigen in Wasser tauchen.

Es könnte zu einem elektrischen Schlag oder Brand führen.

- Das Multimesser und das Messer des Mixstabes sind sehr scharf.

ACHTUNG

- Benutzen Sie keine Drahtbürste oder andere scheuernde Gegenstände.
- Benutzen Sie keine scharfen oder scheuernden Reinigungsmittel.
- Zur gründlichen Reinigung trennen Sie den Mixstab bzw. den Schneebesen vom Motorgehäuse.

- Abnehmbare Teile, die mit Lebensmitteln in Berührung gekommen sind (Werkzeug



WARNUNG

und Behälter), können Sie in einem Spülbad reinigen. Als Zusatzmittel können Sie ein handelsübliches Geschirrspülmittel verwenden.

- Reiben Sie zur Reinigung bei Bedarf die Außenseite des Motorgehäuses mit einem feuchten Tuch ab und anschließend mit einem trockenen Tuch nach.
- Verwahren Sie den Mixstab, nach der Reinigung, in dem mitgelieferten Zubehörhalter auf (siehe (13)).
- Drehen Sie die Aufsätze und den Mixstab mit einem Dreh im Uhrzeigersinn fest, damit die Aufsätze nicht herunterfallen können.

Aufsätze nicht herunterfallen können.

Abnehmbare Teile, die mit Lebensmitteln in Berührung gekommen sind (Werkzeug und Behälter), können Sie in einem Spülbad reinigen. Als Zusatzmittel können Sie ein handelsübliches Geschirrspülmittel verwenden.

- Reiben Sie zur Reinigung bei Bedarf die Außenseite des Motorgehäuses mit einem feuchten Tuch ab und anschließend mit einem trockenen Tuch nach.
- Verwahren Sie den Mixstab, nach der Reinigung, in dem mitgelieferten Zubehörhalter auf (siehe Abb. D). Drehen Sie die Aufsätze und den Mixstab mit einem Dreh im Uhrzeigersinn fest, damit die

5 Technische Daten

| | |
|--|------------------|
| Elektrischer Anschluss (Spannung–Frequenz) | 220-240 V~ 50 Hz |
| Leistung | 400 W |
| EAN Nr. | 4016572021271 |

Technische und gestalterische Änderungen im Zuge stetiger Produktentwicklungen vorbehalten.

CE-Kennzeichnung

Zum Zeitpunkt der Markteinführung erfüllt das Produkt die Anforderungen, die in der Richtlinie zur Vereinheitlichung der Gesetze der Mitgliedstaaten bezüglich der elektromagnetischen Verträglichkeit 2014/30/EU von elektrischer Ausrüstung innerhalb bestimmter Spannungsgrenzen (2014/35/EU) festgelegt wurden. Dieses Produkt ist mit dem CE-Kennzeichen identifiziert und wird mit einer Konformitätserklärung zur Untersuchung durch die Marktüberwachungsautorität geliefert.

Änderungen vorbehalten

6 Altgeräteentsorgung



Dieses Produkt wird gemäß der europäischen Abfallrahmenrichtlinie 2012/ 19/EU gekennzeichnet. Die Richtlinie regelt die richtige Entsorgung des Produkts. Die umweltgerechte Entsorgung wird mögliche negative Folgen für die Gesundheit verhindern, die durch eine falsche Entsorgung verursacht werden.

Das Symbol auf dem Produkt oder der Verpackung gibt an, dass dieses Produkt nicht mit dem normalen Hausmüll entsorgt werden darf. Der Benutzer muss das Produkt an/bei einer Sammelstelle zum Recycling von elektrischer und elektronischer Ausrüstung zurückgeben.

Die Entsorgung muss die bestehenden lokalen Vorschriften erfüllen. Für weitere Informationen kontaktieren.

7 Allgemeine Garantiebedingungen

Als Käufer eines Exquisit- Gerätes stehen Ihnen die gesetzlichen Gewährleistungen aus dem Kaufvertrag mit Ihrem Händler zu. Zusätzlich räumen wir Ihnen eine Garantie zu den folgenden Bedingungen ein:

Leistungsdauer

Die Garantie läuft 24 Monate ab Kaufdatum (Kaufbeleg ist vorzulegen). Während den ersten 6 Monaten werden Mängel am Gerät unentgeltlich beseitigt, Voraussetzung ist, dass das Gerät ohne besonderen Aufwand für Reparaturen zugänglich ist. In den weiteren 18 Monaten ist der Käufer verpflichtet nachzuweisen, dass der Mangel bereits bei Lieferung bestand.

Bei gewerblicher Nutzung (z.B. in Hotels, Kantinen), oder bei Gemeinschaftsnutzung durch mehrere Haushalte, beträgt die Garantie 12 Monate ab Kaufdatum (Kaufbeleg ist vorzulegen). Während den ersten 6 Monaten werden Mängel am Gerät unentgeltlich beseitigt, Voraussetzung ist, dass das Gerät ohne besonderen Aufwand für Reparaturen zugänglich ist.

In den weiteren 6 Monaten ist der Käufer verpflichtet nachzuweisen, dass der Mangel bereits bei Lieferung bestand.

Durch die Inanspruchnahme der Garantie verlängert sich die Garantie weder für das Gerät, noch für die neu eingebauten Teile.

Umfang der Mängelbeseitigung

Innerhalb der genannten Fristen beseitigen wir alle Mängel am Gerät, die nachweisbar auf mangelhafte Ausführung oder Materialfehler zurückzuführen sind. Ausgewechselte Teile gehen in unser Eigentum über.

Ausgeschlossen sind:

Normale Abnutzung, vorsätzliche oder fahrlässige Beschädigung, Schäden, die durch Nichtbeachtung der Gebrauchsanweisung, unsachgemäße Aufstellung, bzw. Installation oder durch Anschluss an falsche Netzspannung entstehen, Schäden, aufgrund von chemischer, bzw. elektrothermischer Einwirkung oder durch sonstige anormale Umweltbedingungen, Glas-, Lack- oder Emailleschäden und evtl. Farbunterschiede sowie defekte Glühlampen. Ebenso sind Mängel am

Gerät ausgeschlossen, wenn die aufgrund von Transportschäden zurückzuführen sind. Wir erbringen auch dann keine Leistungen, wenn – ohne unsere besondere, schriftliche Genehmigung – von nicht ermächtigten Personen am Exquisit - Gerät Arbeiten vorgenommen oder Teile fremder Herkunft verwendet wurden. Diese Einschränkung gilt nicht für mangelfreie, durch einen qualifizierten Fachmann mit unseren Originalteilen, durchgeführte Arbeiten zur Anpassung des Gerätes an die technischen Schutzvorschriften eines anderen EU-Landes.

Geltungsbereich

Unsere Garantie gilt für Geräte, die in einem EU-Land erworben wurden und die in der Bundesrepublik Deutschland oder Österreich in Betrieb sind.

Für Geräte, die in einem EU-Land erworben und in ein anderes EU-Land gebracht wurden, werden Leistungen im Rahmen der jeweils landesüblichen Garantiebedingungen erbracht. Eine Verpflichtung zur Leistung der Garantie besteht nur dann, wenn das Gerät den technischen Vorschriften des Landes, in dem der Garantieanspruch geltend gemacht wird, entspricht.

Für Reparaturaufträge ausserhalb der Garantiezeit gilt:

Wird ein Gerät repariert, sind die Reparaturrechnungen sofort fällig und ohne Abzug zu bezahlen.

Wird ein Gerät überprüft, bzw. eine angefangene Reparatur nicht zu Ende geführt, werden Anfahrt- und Arbeitspauschalen berechnet. Die Beratung durch unser Kundenberatungszentrum ist unentgeltlich.

With QR codes there's fast and easy access to all information

What are QR codes?

QR codes (Quick Response codes) are graphic codes, which are read by means of a Smartphone camera and lead quickly and easily to further information (e.g. see internet site, product video or contact information).

And this is how it works

To scan the QR codes all you need is a Smartphone, a QR code reader app (available free of charge in the App Store) and an internet connection.*

QR CODE

**When reading QR codes additional costs may be incurred for the internet connection depending on the rate you pay.*

Dear Customers,

Thank you for purchasing our device.

You have made a good decision. Your exquisite unit has been built for domestic use and is a quality product that meets the highest technical demands with a useful range of operating convenience, like other exquisite units, that are also working to the full satisfaction of their owners throughout Europe.

Read the instruction manual carefully before using the unit. This leaflet contains important safety instructions and information regarding the installation, operation and maintenance of the unit. Proper handling contributes to efficient use and minimize energy consumption during operation.

The incorrect use could lead to dangerous situations, especially for children. Keep this booklet for future reference. Pass the instructions on to any future owner of this product. If there is doubt regarding any questions or issues that are not described in detail in this manual, contact your dealer, an authorized technician or go to our homepage www.ggv-service.de

The manufacturer is always working on the development of all types and models. For all types and models the changes to the design, features and equipment are subject to be changed without notice

Delivery Scope

1. Cap
2. Speed button 1
3. Speed button 2
4. Cover
5. Casing
6. Mixing rod
7. Cover containing motor
8. Blade
9. Bowl
10. Whisk drive
11. Whisk
12. Wall bracket
13. Attachments holder

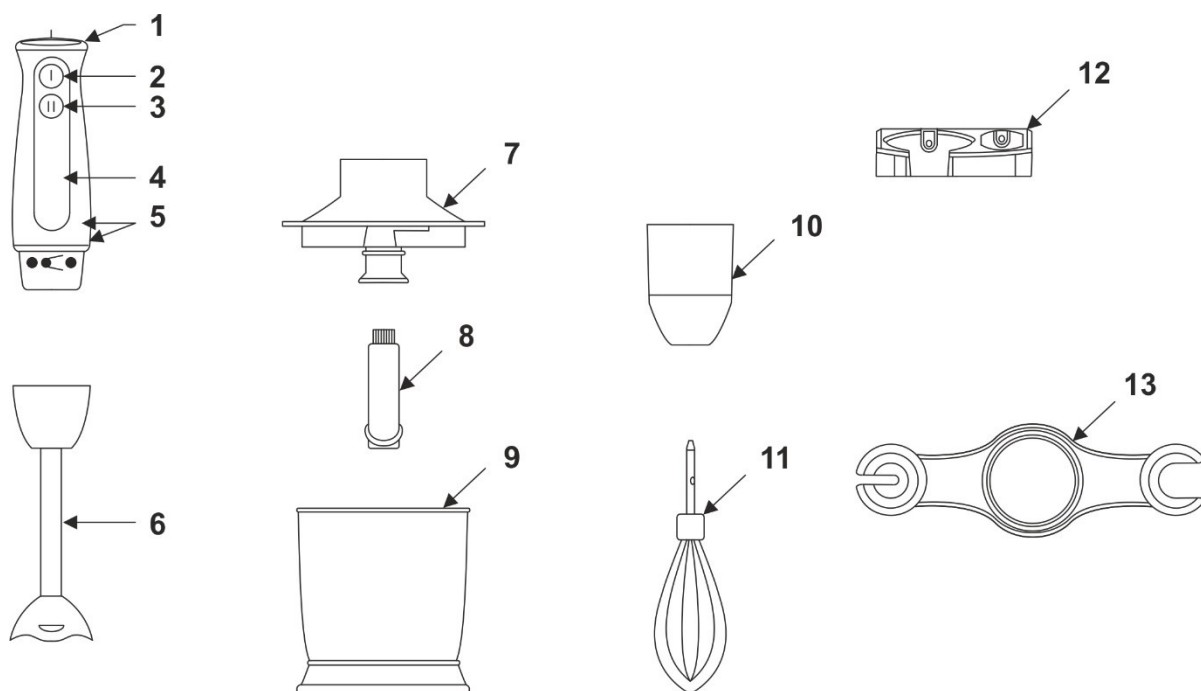

8 Safety instructions

8.1 Explanation of the safety

All safety instructions in this manual are labeled with a warning symbol. They give potential hazards at an early stage. It is essential to read this information and follow.

Explanation of safety instructions:

The following symbols and warnings are indicated in these instructions, on the stand mixer or on the packaging.



WARNING

Refers to a dangerous situation that could result in death or serious injury!



DANGER

Refers to a dangerous situation that can lead to minor or moderate injury.

IMPORTANT

Describes a situation that can cause substantial damage to property or the environment.

8.2 General safety instructions

- Avoid injuries and damage by transporting the appliance packed.
- Install and connect the appliance only as directed in this manual.
- The plug must be accessible after installation. In an emergency, immediately disconnect the device.



WARNING

Touch when connecting or removing the plug and not the power cable with wet hands.



WARNING

After removing the packaging, check all equipment parts and accessories were delivered. If in doubt, do not use it and contact a qualified technician. The packaging materials (plastic bags, polystyrene, metal clips, etc.) must not be left within reach of children as they are potentially dangerous and must be disposed of in accordance with applicable regulations.

Usage

The device is exclusively designed for mixing. The blender is intended solely for private use and not for commercial use.

Use described the blender just as in this manual. Any other use is considered improper and can result in property damage or even personal injury.

The manufacturer or dealer will not accept liability for damage caused by improper or incorrect use.

9 Special safety instructions for this device



WARNING:

The attachments and blades are very sharp! So handle these parts with great care!

There is a risk that injury could occur!

- The casing of the motor should not get wet.
- Before changing attachments or accessories, turn off the appliance and remove from the mains supply.
- When assembling or disassembling the appliance, remove from the mains supply.



WARNING

- A faulty appliance should only be repaired by a recognised professional. To avoid any risk of danger, only replace a damaged cable with a similar cable purchased from the manufacturer, our customer service department or a similarly qualified person.
- Children should not use this appliance. They could be injured by the blades.
- Keep children away from this appliance and its power cable.
- Children should not play with this appliance.

- Appliances may be used by those with reduced physical, sensory or mental capacity or those lacking in experience and/or knowledge, if they are supervised or instructed **how to use the appliance safely** and have understood the dangers which could occur in its use.

10 Before using for the first time

CAUTION:

- This appliance is not suitable for hard foods such as ice cubes, nutmeg or large pieces of bar chocolate. This may destroy the blade!
- Take all the parts out of the packaging and check for damage.
- Clean all the parts before they are first used. See the section on "Cleaning and Storing".

Assembling the attachments

Inserting the mixing rod

1. Place the motor casing (2) over the mixing rod (3) (see Fig. A).
2. Screw the motor casing in, until it is fully engaged, in a clockwise direction.

Removing the mixing rod

Remove the mixing rod with a short twist.

Whisk

Inserting the whisk
Replace the mixing rod with the whisk adapter.

5. Using moderate force, lock the whisk into the driveshaft.
6. Place the motor casing on the adapter.
7. Turn the motor casing firmly clockwise until it is fully engaged. Check that it is fitted securely.

10.1 Grinder

**WARNING**

The multi-blade is very sharp. There is a risk that **injury could occur!**

- Carefully place the blade onto the metal housing in the bowl.
- Place the lid directly onto the bowl and lock by turning clockwise.
- Place the motor casing onto the lid and lock by turning clockwise.

Operation and attachments**Directions for use**

- The appliance is only intended for pureeing or mixing foods and drink, or for chopping using the multi-blender.
- Dice large pieces of solid food before pureeing (max. Ø 1,5 cm) and add a little liquid.
- The appliance is only designed for processing small quantities! So only fill the bowl with the maximum quantities specified.

- Adjust the content to the frothing propensities of mixture. Reduce the quantity as necessary.
- Be aware that the motor continues to run after switching off.

Operating for short periods

The device is suitable for short periods of operation of a maximum of 60 seconds. Let the machine cool for around 60 seconds before re-use.

Do not use with hot food. There is the risk of injury from hot liquids. Furthermore, the attachment components are only suitable for temperatures up to 60°C.

Speed buttons (2/3)

Step 1: You reach the minimum speed. It is not variable.

Step 2: You reach the maximum speed. It is not variable.

Mixing rod (6)

For mixing and stirring shakes, drinks, omelette mixture, dressings, pureeing soups and sauces. Step 1 or step 2, max. 1 min.

Whisk (11)

For whipping cream, beating egg whites, flans, whipping up dressings, sponge mixture and other light, frothy foods. Step 1 or step 2, max. 1 min.

Multi-grinder (8)

For chopping up and dicing e.g. onions, nuts, herbs etc. z. B.

Step 1 or step 2

max. 1 min.

Turning off the appliance

- The appliance is turned off when you release the button (2/3).
- Do not forget to wait for the blade on the mixing rod/ grinder or the whisk to come to rest!
- Remove the plug from the socket after use.

10.2 Using the mixing rod and the whisk

- Take care that the plug is out! Unwind the cable fully.
- Select your attachment. Make sure you follow the section on "assembling the attachment".
- Take care that you follow the directions above on "Directions for use".
- Put the mixture into the mixing bowl. Immerse the mixing rod or whisk fully in this.
- Grasp the appliance in such a way that your fingers can reach the speed buttons (2/3).
- Insert the plug into a correctly installed and insulated socket
- Press one of the buttons (2/3) of the two-speed switches.
- Move the mixing rod or whisk to and fro.

10.3 Using the multi-grinder

Make sure that the appliance plug is **not** in the socket.

- Assemble the multi-grinder as described in the section "Assembling the attachment / multi-grinder"
- Place the multi-grinder on a flat surface.
- Cut the mixture beforehand into small pieces. Fill the transparent bowl (9). Do not fill the bowl completely, but to a maximum of up to $\frac{3}{4}$ of the bowl's total capacity. Please follow the guide below for this.

Guide

- Hard-boiled eggs, shelled, quartered 300g (1/4 sections) 10 secs.
- Herbs 150g 15 secs.
- Hazel nuts (shelled!) 200g 15 secs.
- Almonds (shelled!) 200g 15 secs.
- Garlic (peeled) 200g 15 Sek.
- Onions 2 cm pieces 250g 15 secs.
- Washed, stalkless parsley 60g 10 secs/
- Bread (breadcrumb) 2 cm pieces 40g 15 secs. or single push
- Meat 2 cm pieces 250-400g 15 secs.
- Parmesan 1 cm pieces 100g 15-20 secs.

Of course, other foods not mentioned here can also be ground. In order to determine the maximum time required for a food not referred to here, compare the degree of hardness i.e. an apple is about as hard as an onion.

- Close the bowl again with the lid, the slots on the lower edge of the lid must engage with the upper edge of the bowl.
- Place the motor casing on the upper opening of the lid and screw it firmly onto the multi-grinder.
- Insert the plug into a correctly installed and insulated socket
- Ensure that the multi-grinder remains on the surface until the multi-blade (8) is removed
- Hold the multi-grinder firmly in one hand.
- Press one of the buttons on the two-speed switches.

After use

- Release the motor casing from the multi-grinder by turning slightly and withdraw it from the lid.
- Remove the lid and take the multi-blade out carefully.



WARNING

The multi-blade is very sharp. There is a risk that **injury could occur!**

- Put the contents of the bowl into a similar container or onto a plate.

11 Cleaning and storage



WARNING

Handle these components carefully! There is a risk that **injury could occur!**

- Always pull out the plug before cleaning!
- Under no circumstances put the motor casing into water when cleaning. This could cause an electric shock or a fire.
- The multi-blade and the blade on the mixing rod are very sharp.

CAUTION

- Do not use a wire brush or any other abrasive objects.
- Do not use any sharp or abrasive cleaning agent..
- For a thorough clean, remove the mixing rod or the whisk from the motor casing.
- Detachable parts which have come into contact with food (tools and the bowl) can be cleaned in a rinsing bath. Additionally, you can use a commercially available washing up liquid

- If necessary, wipe the outside of the motor casing with a damp cloth and then wipe over with a dry cloth.
- Store the mixing rod after cleaning in the attachments holder supplied (see 13).
- Secure the attachments and the mixing rod by giving them a twist in a clockwise direction so that the attachments cannot fall out.

Detachable parts which have come into contact with food (tools and the bowl) can be cleaned in a rinsing bath. Additionally, you can use a commercially available washing up liquid

- If necessary, wipe the outside of the motor casing with a damp cloth and then wipe over with a dry cloth.
- Store the mixing rod after cleaning in the attachments holder supplied (see Fig. D).
- Secure the attachments and the mixing rod by giving them a twist in a clockwise direction so that the attachments cannot fall out.

Subject to changes in technology and design as the result of ongoing product development.

CE marking

At the time of launch of the product meets the requirements that were laid down in the directive for harmonizing the laws of the Member States relating to electromagnetic compatibility 2014/30 / EU of electrical equipment within certain voltage limits (2014/35 / EU). This product is identified with the CE mark and is supplied with a declaration of conformity for inspection by the market surveillance authority.

* Subject to change *

12 Technical Data

| | |
|--|------------------|
| Mains connection (voltage and frequency) | 220-240 V~ 50 Hz |
| Output | 400 W |
| EAN | 4016572021271 |

13 Disposal



This product is marked according to the European Waste Framework Directive 2012/19 / EU. The Directive regulates the proper disposal of the product. The environmentally friendly disposal will prevent possible negative health consequences caused by incorrect disposal. The symbol on the product or its packaging indicates that this product may not be disposed of with normal household waste. The user must return the product to / at a collection point for the recycling of electrical and electronic equipment.

The disposal must comply with the current local regulations. For more information contact

14 General Warranty Conditions

Warranty conditions

As the purchaser of a Exquisit appliance you are entitled to the legal guarantees from the sales contract with your dealer. In addition, we grant a warranty to you under the following conditions:

Period of indemnification

The warranty shall run for 24 months starting from the purchase date (proof of purchase must be submitted). During the first 6 months defects in the appliance will be eliminated free of charge, provided that the appliance is accessible for repairs without any particular effort. In the further 18 months the buyer undertakes to prove that the defect already existed at the time of delivery of the appliance.

In the case of commercial use (e.g. in hotels or cafeterias), or in the event of community use by several households, the warranty amounts to 12 months starting from the date of purchase (proof of purchase must be submitted). During the first 6 months defects in the appliance will be eliminated free of charge, provided that the appliance is accessible for repairs without any particular effort. In the further 6 months the buyer undertakes to prove that the defect already existed at the time of delivery of the appliance.

If a claim is made on the warranty, the warranty shall not be extended either for the appliance or for the newly incorporated parts.

Scope of the Defect Removal

Within the periods mentioned we will eliminate all defects from the appliance, which are to be demonstrably attributed to unsatisfactory execution or material defects. Replaced parts are transferred to our ownership.

The following are excluded:

Normal wear, deliberate or negligent damage, damage that is caused by non-compliance with the operating instruction, inappropriate setup or installation or due to connection to the wrong mains voltage, damage due to a chemical or an electro-thermal effect or due to other abnormal environmental conditions, glass, lacquer or enamel damage and possibly differences in colour as well as defective bulbs. Likewise, appliance defects are excluded if they are to be attributed to transport damage. Also, we don't provide any services if work is undertaken on appliances by unauthorized persons at Exquisit or if parts of foreign origin are used without our specific written permission. This restriction does not apply to defect-free work performed by a qualified specialist with our original parts to adjust the appliance to comply with the technical protection

regulations of another European Union country.

Area of applicability

Our warranty applies to appliances that were purchased in a country of the European Union and that are in operation in the Federal Republic of Germany or Austria.

For appliances that were purchased in a country of the European Union and brought into another European Union country, services are provided under the customary warranty conditions of the particular country. An obligation to perform under the terms of the warranty only exists if the appliance is in compliance with the technical regulations of the country, in which the warranty claim is enforced.

For repair orders outside of the warranty period, the following shall apply:

If an appliance is repaired, the repair invoices are to be paid immediately without any deduction.

If an appliance is examined and/or a repair that has been started has not been completed, lump sums will be calculated for travel expenses and work.

Consultation with our customer advisory service center shall be free of charge.

Les codes QR, un accès rapide et facile à toutes les informations.

Qu'est-ce qu'un code QR ?

Les codes QR (QR=Quick Response ou réponse rapide) sont des codes graphiques qui peuvent être lus à l'aide de l'appareil photo d'un smartphone et qui donnent rapidement et facilement accès à des informations complémentaires (par ex. un site internet, la vidéo d'un produit ou des coordonnées).

Et voilà comment cela fonctionne

Pour scanner un code QR, vous avez simplement besoin d'un smartphone, d'une application de lecture de codes QR (disponible gratuitement sur App-Store) et d'une connexion internet. *

*Selon les conditions tarifaires de votre fournisseur d'accès internet, la lecture de codes QR peut donner lieu à une facturation.

Chers clients,

Nous vous remercions d'avoir acheté notre appareil. Vous avez fait le bon choix. Votre appareil Exquisit a été conçu pour un usage domestique. C'est un produit de qualité qui, comme les autres appareils Exquisit, allie les exigences les plus hautes sur le plan technique au confort d'utilisation sur le plan pratique, et ce afin de donner entière satisfaction à leurs propriétaires dans toute l'Europe.

Lisez attentivement la présente notice d'utilisation avant la première mise en service. Elle contient d'importantes informations et consignes de sécurité concernant l'installation, le fonctionnement et l'entretien de l'appareil. Un bon maniement de l'appareil contribue à une utilisation efficace de celui-ci et réduit la consommation d'énergie lors de son fonctionnement.

Une mauvaise utilisation peut donner lieu à des situations dangereuses, notamment pour les enfants. Conservez cette notice d'utilisation afin de pouvoir vous y reporter ultérieurement. Transmettez-la aux futurs propriétaires de l'appareil. En cas de doutes ou de sujets qui ne seraient pas abordés de manière détaillée dans cette notice, veuillez contacter votre revendeur ou un technicien agréé ou rendez-vous sur notre site internet www.ggv-service.de

Le fabricant travaille constamment à l'amélioration de tous les types et modèles d'appareils. Nous nous réservons le droit d'apporter des modifications à la conception, aux caractéristiques et à l'équipement de tous les types et modèles d'appareils sans notification préalable.

Utilisation prévue

L'appareil a été uniquement conçu pour mixer. Le blender ne convient qu'à un usage privé et n'est pas adapté à une utilisation industrielle. N'utilisez ce blender que comme décrit dans ce mode d'emploi. Toute autre utilisation est considérée comme non conforme et peut provoquer des dommages matériels ou corporels.

Le fabricant ou le revendeur n'est pas responsable des dommages qui sont la conséquence d'une utilisation non conforme ou erronée.

Contenu de la livraison/Pièces de l'appareil

1. Bouchon
2. Bouton de vitesse 1
3. Bouton de vitesse 2
4. Cache
5. Boîtier
6. Pied mixeur
7. Couvercle avec moteur
8. Lame
9. Récipient
10. Dispositif d'entraînement du fouet
11. Fouet
12. Support mural
13. Porte-accessoires

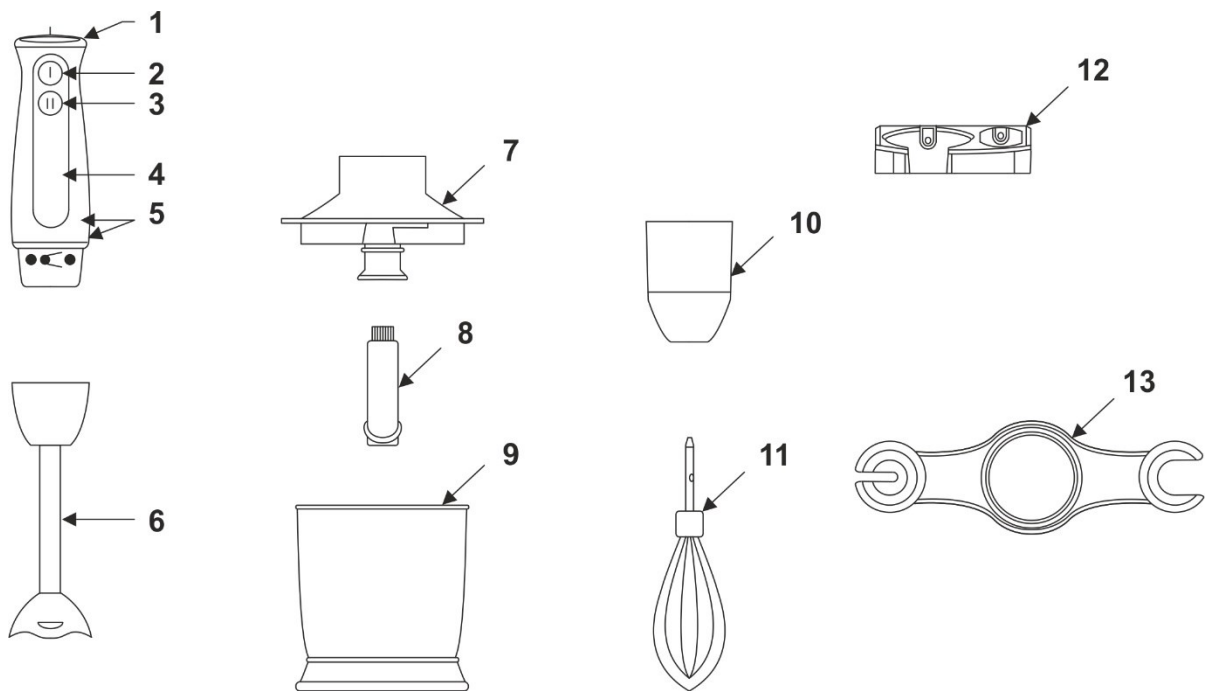

15 Déclaration des recommandations de sécurité

Toutes les recommandations de sécurité dans ce mode d'emploi sont caractérisées par un symbole d'avertissement. Ils avertissent d'un danger possible. Il est indispensable de lire et de suivre ces informations.

Explication des recommandations de sécurité:

Les symboles et avertissements suivants sont mentionnés dans ce mode d'emploi, sur le blender ou sur l'emballage.



AVERTISSEMENT

Fait référence à une situation dangereuse qui peut provoquer la mort ou une blessure grave!



ATTENTION

Fait référence à une situation dangereuse qui peut provoquer une blessure légère ou moyenne.

IMPORTANT

Décrit une situation qui peut provoquer un dommage considérable à votre propriété ou à l'environnement.

15.1 Recommandations générales de sécurité

- Évitez les blessures et les dommages en ne transportant votre appareil qu'emballé.
- Ne montez et ne raccordez l'appareil qu'en suivant les

recommandations de ce mode d'emploi.

- La prise doit être accessible après l'installation. En cas d'urgence, enlevez immédiatement la prise de l'appareil.



AVERTISSEMENT

Quand vous la connectez ou l'enlevez, ne touchez pas la prise et le câble d'alimentation avec des mains mouillées ou humides.



AVERTISSEMENT

Après avoir déballé l'appareil, vérifiez que toutes les pièces de l'appareil ainsi que les accessoires ont été livrés. En cas de doute, ne l'utilisez pas et contactez un technicien qualifié. Les emballages (sacs en plastique, polystyrène, boucles métalliques, etc.) ne peuvent être laissés à portée des enfants, car ils représentent une source de danger et ils doivent être mis au rebut selon les prescriptions en vigueur.



AVERTISSEMENT

L'appareil doit être gardé hors de portée des animaux, des enfants ou de personnes qui ne peuvent l'employer. Ne laissez pas l'appareil sans surveillance quand il est raccordé à une source de courant.

- Prenez les mesures qui s'imposent pour empêcher les enfants de jouer avec l'appareil.
- L'appareil peut être utilisé par des enfants de plus de huit ans ou par des personnes dont les capacités physiques, mentales ou émotionnelles sont limitées ou influencées ou qui manquent d'expérience ou de connaissance seulement sous surveillance après que celles-ci ont reçu des instructions sur l'utilisation sûre de l'appareil et qu'elles en aient compris les dangers.
- Les enfants ne devraient pas jouer avec l'appareil.
- Le nettoyage et la maintenance qui doivent être réalisés par l'utilisateur ne doivent pas être entrepris par des enfants s'ils ne sont pas surveillés.

16 Consignes de sécurité spécifiques pour cet appareil



AVERTISSEMENT :

Les outils et les lames sont très coupants ! Aussi, soyez très prudent lorsque vous manipulez ces pièces ! Il y a un **risque de blessure!**

- Le bloc moteur ne doit pas être mouillé.
- Avant de procéder à un changement d'accessoire ou de pièce auxiliaire, éteindre et débrancher l'appareil.
- Lors du montage ou du démontage de l'appareil, débrancher celui-ci.



AVERTISSEMENT

- Un appareil défectueux doit uniquement être réparé par un professionnel agréé. Pour éviter les risques dans le cas où le cordon d'alimentation serait défectueux, faire remplacer celui-ci par un câble équivalent et uniquement par le fabricant, notre service client ou une personne possédant des qualifications similaires.
- Les enfants ne doivent pas utiliser l'appareil. Ils pourraient se blesser avec les lames.
- Tenir les enfants à l'écart de l'appareil et du cordon d'alimentation.

- Les enfants ne doivent pas jouer avec l'appareil.
- Cet appareil peut être utilisé par les personnes ayant des capacités physiques, mentales ou sensorielles réduites ou encore par les personnes manquant de connaissances et/ou d'expérience, dans la mesure où elles sont surveillées ou si elles ont été formées à **l'utilisation de l'appareil** en toute sécurité et ont compris les risques qui en résultent.

17 Avant la première utilisation

ATTENTION

- L'appareil n'est pas adapté aux aliments durs tels que les glaçons, les noix de muscade ou les gros morceaux de chocolat à cuire, par exemple. Ceux-ci pourraient casser la lame!
3. Sortir toutes les pièces de l'emballage et vérifier qu'elles ne sont pas endommagées.
 4. Nettoyer toutes les pièces avant la première utilisation. Voir le chapitre «Nettoyage et stockage»

Montage des accessoires

Fixer le pied mixeur

1. Placer le bloc moteur (2) sur le pied mixeur (3) (voir illustr. A).
2. Visser le bloc moteur en le faisant tourner dans le sens des aiguilles d'une montre, jusqu'en butée.

Retirer le pied mixeur

Retirer le pied mixeur en le faisant tourner brièvement.

Fouet

Mise en place du fouet

Substituer l'adaptateur du fouet au pied mixeur.

2. Encliqueter le fouet sur l'axe d'entraînement en appliquant une pression modérée.
3. Placer le bloc moteur sur l'adaptateur.
4. Visser fermement le bloc moteur en le faisant tourner dans le sens des aiguilles d'une montre jusqu'en butée. Vérifier qu'il est bien fixé.

17.1 Hachoir



AVERTISSEMENT

La lame du multihachoir est très coupante ! Il y a un **risque de blessure !**

- Placer prudemment la lame sur l'axe métallique qui se trouve à l'intérieur du récipient.
- Poser le couvercle à plat sur le récipient et tourner.
- Placer le bloc moteur sur le couvercle et verrouiller l'ensemble par une rotation dans le sens des aiguilles d'une montre.

Fonctionnement et accessoires

Consignes d'utilisation

- L'appareil est uniquement prévu pour réduire en purée ou mixer des aliments ou des boissons, ou pour hacher à l'aide du multihachoir.
- Réduisez les aliments solides en morceaux (max. Ø 1,5 cm) avant de les mixer en purée, et ajoutez un peu de liquide.
- L'appareil est uniquement conçu pour travailler de petites quantités ! Aussi, veillez à ne pas verser dans le récipient que les quantités maximales indiquées !
- Adaptez la quantité versée au volume de mousse que la préparation mixée peut générer. Au besoin, réduisez la quantité.
- Tenez compte de la marche résiduelle du moteur après extinction de l'appareil.

Fonctionnement intermittent

L'appareil est dimensionné pour fonctionner de manière intermittente, la durée maximale de fonctionnement étant de 60 secondes. Laissez-le refroidir environ 60 secondes avant de l'utiliser à nouveau.

- Ne travaillez pas avec des aliments chauds. Les liquides chauds présentent un risque de blessure. De plus, les accessoires sont conçus pour une température maximale de 60 °C.

Boutons de vitesse (2/3)

Niveau 1 : vous travaillez à la vitesse minimale. Celle-ci n'est pas réglable.

Niveau 2 : vous travaillez à la vitesse maximale. Celle-ci n'est pas réglable.

Pied mixeur (6)

Pour mixer et mélanger des milk-shakes, boissons, omelettes ; pour préparer des soupes et des sauces

Niveau 1 ou 2, max. 1 min.

Fouet (11)

Pour battre de la crème, des blancs en neige, un pudding, fouetter des sauces ; pour faire une génoise ou d'autres préparations mousseuses et aérées

Niveau 1 ou 2, max. 1 min.

Multihachoir (8)

Pour hacher et concasser des oignons, des noix, des fines herbes, etc. Niveau 1 ou 2 max. 1 min.

Arrêt de l'appareil

- L'appareil s'éteint lorsque vous relâchez le bouton (2/3).
- Attendez toujours que la lame du pied mixeur/du multihachoir ou du fouet s'immobilise !
- Après utilisation, débranchez la fiche de la prise de courant.

17.2 Utilisation du pied mixeur et du fouet

8. Veillez à ce que la fiche secteur ne soit pas branchée ! Déroulez complètement le cordon d'alimentation.
9. Choisissez un accessoire. Pour ce faire, reportez-vous au paragraphe « Montage des accessoires ».
10. Respectez les consignes qui figurent ci-dessus, dans le paragraphe « Consignes d'utilisation ».
11. Versez les aliments dans le récipient du mixeur. Plongez complètement le pied mixeur ou le fouet.
12. Saisissez l'appareil de manière à pouvoir actionner les boutons de commande de vitesse (2/3) avec vos doigts.
13. Insérez la fiche secteur dans une prise de courant à contact de protection installée dans les règles de l'art.

5. Appuyez sur l'un des boutons (2/3) de commande de vitesse.

14. Déplacez le pied mixeur ou le fouet dans un mouvement de va-et-vient.

17.3 Utilisation du multihachoir

Veillez à ce que la fiche secteur de l'appareil ne soit **pas branchée** !

5. Montez le multihachoir en suivant les indications du paragraphe « Montage des accessoires/Hachoir ».
6. Posez le multihachoir sur une surface plane.
7. Coupez au préalable les aliments en petits morceaux. Remplissez le récipient transparent (9). Ne le remplissez pas jusqu'en haut : les aliments doivent occuper au maximum les $\frac{3}{4}$ de la capacité totale du récipient. Veuillez respecter les indications de la table ci-dessous.

Table

- Œufs durs écalés, coupés en quatre, 300 g (en quartiers) 10 sec.
- Fines herbes, 150 g 15 sec.
- Noisettes, sans coque ! 200 g 15 sec.
- Amandes, sans coque ! 200 g 15 sec.
- Ail épluché, 200 g 15 sec.
- Oignons en morceaux de 2 cm, 250 g 15 sec.
- Persil lavé et équeuté, 60 g 10 sec.
- Pain (chapelure) en morceaux de 2 cm, 40 g 15 sec. ou impulsions

- Viande en morceaux de 2 cm, 250-400 g 15 sec.
- Parmesan en morceaux de 1 cm, 100 g 15-20 sec.

Il est bien entendu possible de hacher des aliments ne figurant pas dans cette table. Pour déterminer la durée maximale pour un aliment ne figurant pas dans cette liste, comparez la dureté de celui-ci avec celle des aliments de la liste. Par exemple, une pomme est à peu près aussi ferme qu'un oignon.

7. Refermez le récipient à l'aide du couvercle : les encoches situées sur le bord inférieur du couvercle et sur le bord supérieur
8. du récipient doivent s'imbriquer.
9. Placez le bloc moteur sur l'orifice supérieur du couvercle et tournez-le fermement sur le multihachoir.
10. Insérez la fiche secteur dans une prise de courant à contact de protection installée dans les règles de l'art. Laissez le multihachoir posé sur le plan de travail pendant le fonctionnement et jusqu'au retrait de la lame (8).
11. Tenez-le fermement avec une main.
12. Appuyez sur l'un des boutons de commande de vitesse.

Après utilisation

- Détachez le bloc moteur du multihachoir en lui faisant faire une légère rotation et en le tirant hors du couvercle.
- Retirez le couvercle et sortez prudemment la lame.



AVERTISSEMENT

La lame du multihachoir est très coupante ! Il y a un **risque de blessure !**

- Versez le contenu du récipient dans une assiette ou un contenant approprié.

18 Nettoyage et stockage



AVERTISSEMENT

Soyez prudent lorsque vous manipulez ces pièces ! Il y a un **risque de blessure !**

- Débranchez toujours la fiche de la prise de courant avant le nettoyage !
- Le bloc moteur ne doit en aucun cas être plongé dans l'eau afin de le nettoyer. Cela pourrait entraîner une décharge électrique ou un incendie.
- Les lames du multihachoir et du pied mixeur sont très coupantes.

ATTENTION

- N'utilisez pas de brosse métallique ni tout autre objet abrasif.
- N'utilisez pas de produits de nettoyage agressifs ou abrasifs.
- Pour un nettoyage approfondi, séparez le pied mixeur ou le fouet du bloc moteur.
- Les pièces amovibles qui sont entrées en contact avec les aliments (outil et récipient) peuvent être nettoyées dans un bain de lavage. Vous pouvez utiliser en plus un produit vaisselle disponible dans le commerce.
- Au besoin, nettoyez l'extérieur du bloc moteur avec un chiffon humide, puis essuyez-le avec un chiffon sec.
- Une fois nettoyé, rangez le pied mixeur dans le porte-accessoires fourni avec l'appareil (13).
- Fixez les outils et le pied mixeur d'une simple rotation dans le sens des aiguilles d'une montre, afin qu'ils ne puissent pas tomber.
- Au besoin, nettoyez l'extérieur du bloc moteur avec un chiffon humide, puis essuyez-le avec un chiffon sec.
- Une fois nettoyé, rangez le pied mixeur dans le porte-accessoires fourni avec l'appareil (voir illustr. D). Fixez les outils et le pied mixeur d'une simple rotation dans le sens des aiguilles d'une montre, afin qu'ils ne puissent pas tomber.

Les pièces amovibles qui sont entrées en contact avec les aliments (outil et récipient) peuvent être nettoyées dans un bain de lavage. Vous pouvez utiliser en plus un produit vaisselle disponible dans le commerce.

19 Caractéristiques techniques

Sous réserve de modifications techniques et du design intervenant dans le

| | |
|---|------------------|
| Raccordement électrique (tension–fréquence) | 220-240 V~ 50 Hz |
| Puissance | 400 W |
| EAN | 4016572021271 |

cadre du développement permanent des produits.

Marque CE

Au moment de l'introduction sur le marché, le produit répond aux exigences qui ont été stipulées dans la directive pour l'unification des lois des états membres en rapport avec la compatibilité électromagnétique 2014/30/EU pour l'équipement électrique dans certaines limites de tension (2014/35/EU). Ce produit a été identifié par la marque CE et est livré avec une déclaration de conformité pour enquête par l'autorité de surveillance du marché. * Sous réserve de modifications*

20 Mise au rebut des anciens appareils



Ce produit est défini selon la directive européenne cadre sur les déchets 2012/19/EU. La directive régle la mise au rebut correcte du produit. La mise au rebut écologique empêche les conséquences négatives possibles sur la santé qui sont la conséquence d'une mauvaise mise au rebut. Le symbole sur le produit ou l'emballage informe que ce produit ne peut pas être mis au rebut avec les déchets ordinaires. L'utilisateur doit retourner le produit à son point de collecte pour le recyclage de l'équipement électrique et électronique.

La mise au rebut doit correspondre aux prescriptions locales existantes. Pour plus d'informations, contactez :

Met QR-codes snel en comfortabel naar alle informatie

Wat zijn QR-codes?

QR-Codes (QR-Quick Response resp. snel antwoord) zijn grafische codes, die met behulp van een smartphone-camera worden gebruikt en snel en comfortabel naar extra informatie doorverwijzen (bijv. internet site, productvideo of contactgegevens).

En zo werkt het so funktioniert es

Voor het scannen van de QR-codes heeft u een smartphone, een QR-code lees app (gratis verkrijgbaar in de App-Store) en een internetverbinding nodig. *

QR CODE

*Bij het lezen van de QR-codes kunnen afhankelijk van uw tarief extra kosten voor de internetverbinding in rekening worden gebracht

Beste klanten,

Dank u voor de aankoop van ons apparaat.

Je hebt een goede beslissing gemaakt. Haar prachtige - apparaat is gebouwd voor huishoudelijk gebruik en een kwaliteitsproduct dat aan de hoogste technische eisen met verbindet- bruikbare gebied van bedieningscomfort ontmoet andere voortreffelijk - apparaten ook bezig om de volle tevredenheid van hun eigenaren in heel Europa.

Lees de gebruiksaanwijzing goed door voordat u het apparaat gebruikt. Deze bijsluiter bevat belangrijke veiligheidsinstructies en de informatie over de installatie, bediening en onderhoud van het apparaat. Deskundige behandeling draagt bij aan een efficiënt gebruik en het energieverbruik te minimaliseren tijdens het gebruik.

Het verkeerd gebruik kan leiden tot gevaarlijke situaties, vooral voor kinderen. Bewaar dit boekje voor toekomstig gebruik. Geef het door aan een eventuele toekomstige eigenaar van dit product. Als er twijfel is over eventuele vragen of problemen die niet in detail in deze handleiding zijn beschreven, neem dan contact op met uw dealer, een erkende technicus of ga naar onze homepage www.ggv-service.de

De fabrikant werkt voortdurend aan de ontwikkeling van alle soorten en modellen. Voor alle soorten en modellen zijn veranderingen in het ontwerp, de eigenschappen en uitrusting kunnen worden gewijzigd zonder voorafgaande kennisgeving.

Verwendungszweck

Das Gerät ist ausschließlich zum Zerhacken und Mixen von Nahrungsmittel konzipiert. Der Standmixer ist ausschließlich für den Privatgebrauch bestimmt und nicht für den gewerblichen Bereich geeignet.

Verwenden Sie den Standmixer nur wie in dieser Bedienungsanleitung beschrieben. Jede andere

Verwendung gilt als nicht bestimmungsgemäß und kann zu Sachschäden oder sogar zu Personenschäden führen.

Der Hersteller oder Händler übernimmt keine Haftung für Schäden, die durch nicht bestimmungsgemäßen oder falschen Gebrauch entstanden sind.

PAKKET / ONDERDELEN

1. Sluiting
2. Snelheidsknop 1
3. Snelheidsknop 2
4. Afdekking
5. Behuizing
6. Staafmixer
7. Deksel met motor
8. Mes
9. Houder
10. Klopperaandrijving
11. Klopper
12. Wandhouder
13. Toebehorenhouder

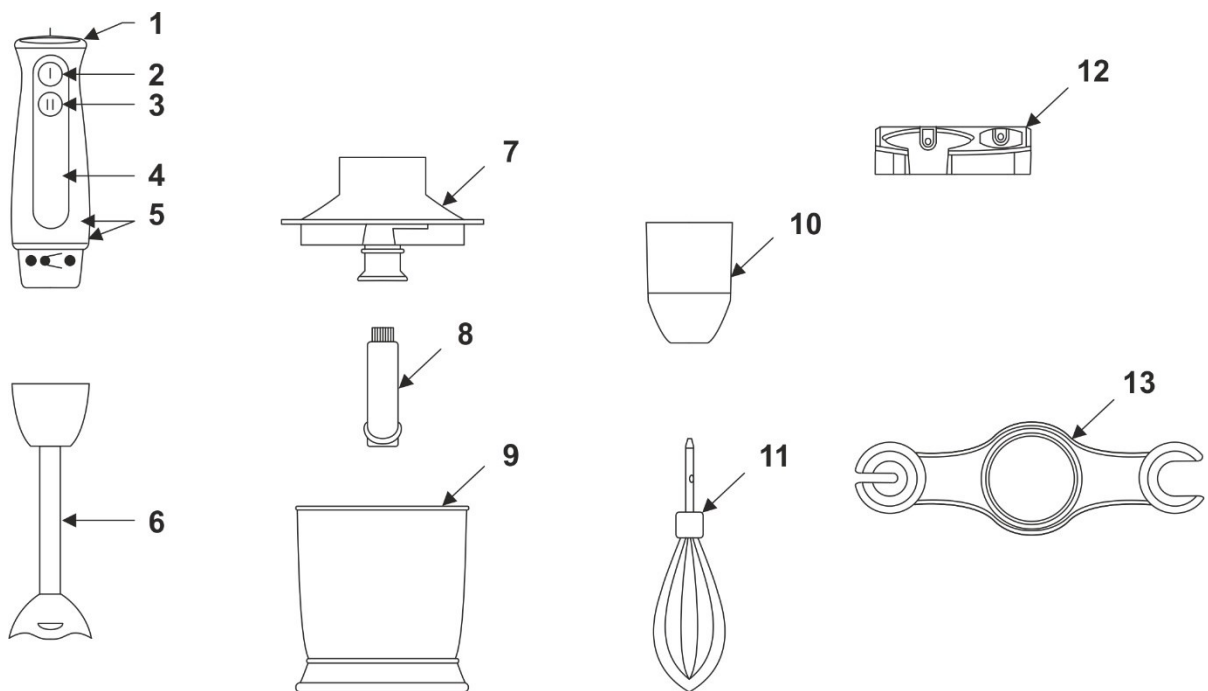

21 veiligheidsvoorschriften

21.1 Uitleg van de veiligheid

Alle veiligheidsvoorschriften in deze handleiding zijn gelabeld met een waarschuwingssymbool. Ze geven potentiële gevaren in een vroeg stadium. Het is essentieel om deze informatie te lezen en te volgen.

Verklaring van de veiligheidsvoorschriften:
De volgende symbolen en waarschuwingen worden in deze handleiding de mixer of de verpakking.



WAARSCHUWING

Verwijst naar een gevaarlijke situatie die kan leiden tot de dood of ernstig letsel!



LET OP

Verwijst naar een gevaarlijke situatie die kan leiden tot minder ernstig letsel.

BELANGRIJK

Beschrijft een situatie die aanzienlijke schade aan eigendommen of het milieu kan veroorzaken.

21.2 Algemene veiligheidsinstructies

- Voorkom letsel en schade door het vervoer van het apparaat verpakt.
- Installeer en sluit het apparaat alleen zoals aangegeven in deze handleiding.
- De stekker moet toegankelijk zijn na de installatie. In geval van nood, onmiddellijk de stekker uit het apparaat.



WAARSCHUWING

Raak bij het aansluiten of verwijderen van de stekker en niet aan het netsnoer met natte handen.



WAARSCHUWING

Na het verwijderen van de verpakking te controleren of alle onderdelen en accessoires werden geleverd. In geval van twijfel, gebruik het dan niet en neem contact op een vakman. Het verpakkingsmateriaal (plastic zakken, polystyreen, metalen clips, enz.) Niet buiten het bereik van kinderen als zij potentieel gevaarlijk en moet worden afgevoerd volgens de geldende voorschriften.

WAARSCHUWING

Het toestel moet zich buiten het bereik van huisdieren, kinderen of mensen die niet kunnen gebruiken, worden gehouden. Laat het apparaat nooit onbeheerd achter als deze is aangesloten op een stroombron.

- Neem de nodige voorzorgsmaatregelen om te voorkomen dat kinderen spelen met het apparaat.

22 Speciale veiligheidsinstructies voor dit apparaat

WAARSCHUWING:

De opzetstukken en de messen zijn erg scherp! Ga daarom heel voorzichtig met deze onderdelen om! Er bestaat

Gevaar voor letsel!

- De motorbehuizing mag niet nat worden.
- Voor het vervangen van toebehoren of accessoires moet u het apparaat uitschakelen en de trekker uit het stopcontact halen.
- Bij het monteren of demonteren van het apparaat moet u de stekker uit het stopcontact halen.

WAARSCHUWING

- Laat een defect apparaat alleen door een geautoriseerde specialist repareren. Om gevaren te voorkomen, mag een defect netsnoer alleen worden vervangen door een gelijkwaardig snoer, door de fabrikant, onze klantenservice of een vergelijkbaar gekwalificeerde persoon.
- Kinderen mogen het apparaat niet gebruiken. U kunt zich door de messen verwonden.
- Houd kinderen uit de buurt van het apparaat en de aansluitkabel.
- Kinderen mogen niet met het apparaat spelen.
- Apparaten mogen worden gebruikt door mensen met verminderde fysieke, zintuiglijke of mentale vaardigheden of gebrek aan ervaring en/of kennis, wanneer ze toezicht hebben of instructies hebben gekregen voor het veilig **gebruik van het apparaat** en de daarmee samenhangende gevaren hebben begrepen.

23 Voor het eerste gebruik

LET OP:

- Het apparaat is niet geschikt voor hard voedsel zoals ijsblokjes, nootmuskaat of grote stukjes blokchocolade. Het mes kan daardoor worden vernietigd!

5. Haal alle onderdelen uit de verpakking en controleer op schade.

6. Reinig alle onderdelen voor het eerste gebruik.

Hoofdstuk 'Schoonmaken en bewaren'

Toebehoren monteren

Staafmixer aanbrengen

1. De motorbehuizing (2) op de staafmixer (3) (zie afb. A) plaatsen.

2. De motorbehuizing, met de klok mee, tot aan de aanslag indraaien.

Staafmixer wegnemen

Door een korte draai de staafmixer wegnemen.

Klopper

Klopper plaatsen

De klopperadapter vervangen door de staafmixer.

6. Door matige druk de klopper in de aandrijfmotor klikken.

8. 2. De motorbehuizing op de adapter plaatsen.

9. De motorbehuizing, met de klok mee, tot aan de

10. aanslag vastdraaien. Controleer of deze goed vastzit.

23.1 Hakselaar



WAARSCHUWING

Het multifunctionele mes is erg scherp! Er bestaat **letselgevaar!**

- Het mes voorzichtig op de metalen as in het reservoir zetten.
- Het deksel precies op het reservoir leggen en draaien.
- De motorbehuizing op het deksel plaatsen en door het draaien met de klok mee vergrendelen.

Functie en toebehoren

Gebruiksaanwijzing

- Het apparaat is alleen bedoeld voor het pureren of mengen van
- voedsel en drankjes, of in combinatie met de
- multihakselaar voor het in stukjes hakken.
- Maak grote stukken van vast voedsel fijn voor het
- Pureren (max. Ø 1,5 cm) en voeg wat vloeistof toe.
- Het apparaat is alleen geschikt voor het verwerken van kleine
- hoeveelheden! Vul daarom alleen maximaal de aangegeven hoeveelheden in het reservoir!
- Pas het niveau aan het schuimgedrag van het mengsel aan. Verminder eventueel de hoeveelheid.
- Let op de nawerking van de motor na het uitschakelen.

Kortstondig gebruik

Het apparaat is geschikt voor een kortstondig gebruik van maximaal 60 seconden. Laat het voor hernieuwd gebruik ongeveer 60 seconden afkoelen.

- Bewerk geen warm voedsel. Het risico bestaat dat u zich verwondt aan hete vloeistoffen. Bovendien zijn de onderdelen van de toebehoren alleen voor een temperatuur tot 60°C geschikt.

Snelheidsknoppen (2/3)

Stand 1: U bereikt de minimale snelheid. Deze is niet regelbaar.

Stand 2: U bereikt de maximale snelheid. Deze is niet regelbaar.

Staafmixer (6)

Voor het mengen en roeren van shakes, drankjes, omeletdeeg, sauzen, puree van soepen en sauzen
Stand 1 of stand 2 max. 1 min.

Klopper (11)

Voor het kloppen van slagroom, eiwitten, pudding, beslag van sauzen, koekdeeg en andere luchtige, schuimig voedsel stand 1 of stand 2 max. 1 min.

Multihakselaar (8)

Voor het hakken, in stukjes breken van bijvoorbeeld uien, noten, kruiden enz. stand 1 of stand 2 max. 1 min.

Apparaat uitschakelen

- Het apparaat wordt uitgeschakeld als u de knop (2/3) loslaat.
- Wacht altijd tot de stilstand van het mes bij de staafmixer/
multihakselaar of de klopper!
- Trek de stekker na gebruik uit het stopcontact.

23.2 Gebruik van de staafmixer en de klopper

15. Let erop dat het netsnoer niet is aangesloten! Wikkel het netsnoer volledig af.
16. Kies een toebehoren uit. Let daarbij op de paragraaf 'toebehoren monteren'.
17. Let daarbij op de aanwijzing boven in de paragraaf 'bedieningsinstructies'.
18. Vul het mengsel in de mengbeker. Dompel de staafmixer of de klopper helemaal onder.
19. Pak het apparaat zo vast, dat u met de vingers de snelheidsstanden (2/3) kunt bedienen.
20. Plaats het netsnoer in een correct geïnstalleerd geaard stopcontact.
11. Druk op een van de knoppen (2/3) van de schakeling.
21. Beweeg de staafmixer of de klopper op en neer.

23.3 Gebruik van de multihakselaar

Let erop dat het netsnoer van het apparaat **niet** in het stopcontact is gestoken!

9. Monteer de multihakselaar zoals beschreven in de paragraaf 'toebehoren monteren/hakselaar'.
10. Plaats de multihakselaar op een vlak en stabiel oppervlak.
11. Snij het mengsel eerst in kleine stukjes. Vul het transparante reservoir (9).
12. Vul het reservoir niet volledig, maar maximaal tot $\frac{3}{4}$ van de totale inhoud van het reservoir. Let daarbij op de onderstaande tabel.

Tabel

- Gekookte gepelde eieren, in vieren gedeeld 300g (1/4 stukjes) 10 sec.
- Kruiden 150g 15 sec.
- Hazelnoten zonder schaal! 200g 15 sec.
- Amandelen zonder schaal! 200g 15 sec.
- Gepelde knoflook 200g 15 sec.
- Uien 2 cm grote stukken 250g 15 sec.
- Peterselie wassen, steel verwijderen 60 g 10 sec.
- Brood (paneermeel) 2 cm grote stukken 40 g 15 sec. of puls
- Vlees 2 cm grote stukken 250-400g 15 sec.
- Parmezaanse kaas 1 cm grote stukken 100g 15-20 sec.

Er kan natuurlijk ook hier niet genoemd voedsel worden fijngemaakt. Om de maximale tijd voor hier niet

Genoemd voedsel te bepalen, vergelijkt u de hardheidsgraad, d.w.z. een appel is bijna net zo vast als een ui.

13. Sluit het reservoir weer met het deksel, de uitsparingen aan de onderste dekselrand en aan de bovenste reservoirrand moeten in elkaar grijpen.
14. Plaats de motorbehuizing op de bovenste opening van het deksel en draai deze vast op de multihakselaar.
15. Plaats het netsnoer in een correct geïnstalleerd geaard stopcontact. Laat de multihakselaar tijdens het gebruik en tot het verwijderen van het multifunctionele mes (8) op het oppervlak staan.
16. Houd de multihakselaar met een hand vast.
17. Druk op een van de knoppen van de schakeling.

Na het gebruik

- Maak de motorbehuizing los van de multihakselaar door licht draaien en trek deze van het deksel af.
- Verwijder het deksel en draai het multifunctionele mes voorzichtig weg.



WAARSCHUWING

Het multifunctionele mes is erg scherp! Er bestaat **letselgevaar!**

- Vul de inhoud van het reservoir in een geschikte beker of op een bord.

24 Schoonmaken en bewaren



WAARSCHUWING

Ga voorzichtig met deze onderdelen om! Er bestaat **letselgevaar!**

- Trek de stekker uit het stopcontact voor het schoonmaken!
- De motorbehuizing in geen geval voor het schoonmaken in water dompelen. Dit kan leiden tot een elektrische schok of brand.
- Het multifunctionele mes en het mes van de staafmixer zijn zeer scherp.

LET OP

- Gebruik geen staalborstel of andere schurende voorwerpen.
- Gebruik geen agressieve of schurende schoonmaakmiddelen.
- Voor grondig schoonmaken scheidt u de staafmixer of de klopper van de motorbehuizing.
- Verwijderbare onderdelen die met levensmiddelen in contact zijn gekomen (gereedschap en reservoir), kunt u in een spoelbad schoonmaken. Als additief kunt u een in de handel verkrijgbaar afwasmiddel gebruiken.
- Veeg indien nodig bij het schoonmaken de buitenkant van de motorbehuizing met een vochtige doek schoon en veeg deze vervolgens af met een droge doek.

- Bewaar de staafmixer na het schoonmaken in de meegeleverde houder voor toebehoren (zie 13).
- Draai de opzetstukken en de staafmixer met een draai met de klok mee vast, zodat de opzetstukken niet kunnen vallen.

Verwijderbare onderdelen die met levensmiddelen in contact zijn gekomen (gereedschap en reservoir), kunt u in een spoelbad schoonmaken. Als additief kunt u een in de handel verkrijgbaar afwasmiddel gebruiken.

- Veeg indien nodig bij het schoonmaken de buitenkant van de motorbehuizing met een vochtige doek schoon en veeg deze vervolgens af met een droge doek.
- Bewaar de staafmixer na het schoonmaken in de meegeleverde houder voor toebehoren (zie afb. D). Draai de opzetstukken en de staafmixer met een draai met de klok mee vast, zodat de opzetstukken niet kunnen vallen.

25 Technische gegevens

| | |
|---|------------------|
| Elektrische aansluiting (spanning-frequentie) | 230-240 V~ 50 Hz |
| Vermogen | 2000-2200 W |
| EAN | 4016572021271 |

Technische en vormwijzigingen in de loop van continue productontwikkelingen voorbehouden.

CE-markering

Ten tijde van de lancering van het product voldoet aan de eisen die in de richtlijn voor de harmonisatie van de wetgeving van de lidstaten inzake elektromagnetische compatibiliteit 2014/30 / EU van elektrisch materiaal binnen bepaalde spanningsgrenzen (2014/35 / EU) werden gelegd. Dit product wordt geïdentificeerd met de CE-markering en wordt geleverd met een verklaring van overeenstemming voor inspectie door de toezichthoudende autoriteit. * Wijzigingen voorbehouden *

26 verwijdering van oude



Dit product is gemarkeerd volgens de Europese kaderrichtlijn afvalstoffen 2012/19 / EU. De richtlijn regelt de correcte verwerking van het product. De milieuvriendelijke afvoer zal mogelijke gevolgen negatieve gezondheidseffecten als gevolg van onjuiste verwijdering te voorkomen. Het symbool op het product of de verpakking geeft aan dat dit product niet mag worden weggegooid bij het normale huisvuil. De gebruiker moet het product / terug te keren op een verzamelpunt voor de recycling van elektrische en elektronische apparatuur.

De verkoop moet voldoen aan de plaatselijk geldende voorschriften. Neem

27 Algemene garantievoorwaarden

Garantievoorwaarden

Als koper van een Gutefels – apparaat hebt u recht op de wettelijke garanties uit het koopcontract met uw dealer. Daarnaast geven wij u een garantie onder de volgende voorwaarden:

Duur

De garantie loopt 24 maanden vanaf de aankoopdatum (aankoopbewijs). Tijdens de eerste zes maanden worden defecten aan het apparaat gratis verholpen, mits het apparaat zonder speciale inspanning voor reparatie beschikbaar is. In de andere 18 maanden is de koper verplicht aan te tonen, dat het gebrek al bij de levering aanwezig was.

Bij commercieel gebruik (bijvoorbeeld in hotels, kantines), of bij gemeenschappelijk gebruik door meerdere huishoudens, bedraagt de garantie 12 maanden vanaf de aankoopdatum (aankoopbewijs moet worden ingediend). Tijdens de eerste zes maanden worden defecten aan het apparaat gratis verholpen, mits het apparaat zonder speciale inspanning voor reparatie beschikbaar is. In de overige 6 maanden is de koper verplicht aan te tonen, dat het

gebrek al bij de levering aanwezig was.

Door de toepassing van de garantie wordt de garantie voor het apparaat niet verlengd, noch voor de nieuw ingebouwde onderdelen.

Omvang van de herstelmaatregelen

Binnen de bovengenoemde termijnen verhelpen wij alle gebreken aan het apparaat, die aantoonbaar zijn door gebrekkige ontwerpen of materiaalfouten. Vervangen onderdelen blijven ons eigendom.

Uitgesloten zijn:

Normale slijtage, opzettelijke of toerekenbare beschadiging, schade die door het niet opvolgen van de gebruikshandleiding, onjuist plaatsen of on-juiste instelling of door het aansluiten op verkeerde netspanning ontstaan, schade als gevolg van chemische of elektrothermische inwerking of door andere abnormale omgevingsomstandigheden, glas-, lak- of emailleschade en eventuele kleurverschillen en defecte gloeilampen. Ook zijn gebreken van het apparaat uitgesloten, wanneer deze het gevolg zijn van

transportschade. Wij zullen ook dan geen diensten verlenen, wanneer – zonder onze speciale, schriftelijke goedkeuring – door niet bevoegde personen aan het Gutefels - apparaat werkzaamheden zijn uitgevoerd of niet originele onderdelen werden gebruikt. Deze beperking geldt niet voor correcte, door een gekwalificeerde specialist met onze originele onderdelen, uitgevoerde werkzaamheden voor de aanpassing van het apparaat volgens de technische veiligheidsvoorschriften van een ander EU-land.

Toepassingsgebied

Onze garantie geldt voor apparaten, die in een EU-land zijn gekocht en die in de Bondsrepubliek Duitsland of Oostenrijk in gebruik worden genomen.

Voor apparaten die in een EU-land zijn gekocht en naar een ander EU-land worden overgebracht, worden diensten in het kader van de respectieve nationale garantievoorwaarden uitgevoerd. Een verplichting tot het uitvoeren van de

garantie bestaat alleen dan, wanneer het apparaat voldoet aan de technische voorschriften van het land, waarin de garantie-aanspraak wordt gebruikt.

Voor reparatie-opdrachten buiten de garantieperiode geldt:

Als een apparaat wordt gerepareerd, dan moeten alle reparatiefacturen direct en zonder korting worden betaald.

Als een apparaat wordt gecontroleerd of een begonnen reparatie niet voltooid, dan worden reis-en arbeidskosten in rekening gebracht. Het advies door ons klantadviescentrum is gratis.

exQUISIT

GGV HANDELGES. MBH & CO. KG
AUGUST-THYSSEN-STR.8
D-41564 KAARST
GERMANY

MS3002wes
_E1.0_Mulitl_2017_10_10.docx